

SCHMUTZWASSER-HEBEANLAGE

BRUNNER SANIBOX

Überflur Schmutzwasser-Hebeanlage

Technische Spezifikationen

Überflurschacht aus Kunststoff, zur Trockenaufstellung, mit herausnehmbarer Pumpe inkl. Rückschlagklappe und Aktivkohlefilter mit Überlaufschutz.

Die Anlage zeichnet sich durch eine einfache Installation, leichtes Gewicht und eine platzsparende Aufstellung aus.

Die hochwertigen Materialien gewähren einen sicheren Betrieb auch bei erschwerten Bedingungen. Der Kunststoffsammlbehälter ist vollkommen geruchsdicht verschlossen und mit einem integrierten Aktivkohlefilter ausgerüstet.



Anwendungsgebiete

- Temperaturbeständigkeit von kurzzeitig 75 °C ermöglicht den Anschluss von Wasch- oder Spülmaschine
- Geeignet zur Entsorgung von Abwasser aus Wasserenthärtungsgeräten durch 15 % Solewasserbeständigkeit
- leiser und diskreten Betrieb
- Kompakte Abmessungen ermöglichen den Einbau unter Spülbecken oder in Schränken
- Kellerräumen
- Ein- und Mehrfamilienhäusern
- Hobby-, Sauna- und Fitnessräumen
- Waschküchen / Küchen
- Industrie-, Büro- und Gewerbebetrieben
- Duschwannen ab 15cm Höhe

Konstruktion

- Entlüftung mit Aktivkohlefilter
- automatischer Betrieb über integrierte Niveaumessung
- Einschalthöhe bei 95mm
- Druckabgang 32mm mit integrierter Rückschlagklappe
- 4 Zuläufe 40mm fest eingebaut. Seitliche Zuläufe mit integrierter Rückstauklappe
- Steckfertige Anlage, anschliessbar an jede 230V Steckdose, Kabellänge 5m
- geruchdichte Kabeleinführung
- Betriebstemperatur: max. 50°C (Kurzzeitig 75°C max. 5min)

Technische Daten

Artikel-Nr.	Typ	Motor				Anschlüsse		Freier Durchgang (mm)	Geräuschpegel dB(A)	Behältervolumen (l)	Gewicht (kg)
		P2 (kW)	U (V)	In (A)	Drehzahl (1/min)	Druckseite	Zulauf 4 Stk.				
131.25705	Sanibox	0.40	230	2.0	2800	32mm	40mm	10	42	ca.15l	7.0

Leistungsdiagramm

Leistungskennlinie

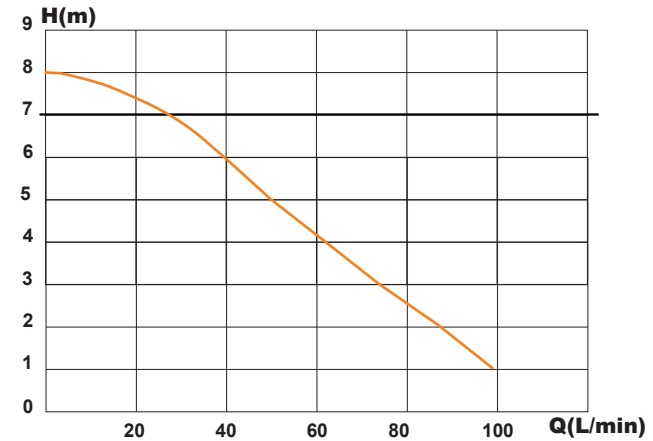

Massbild

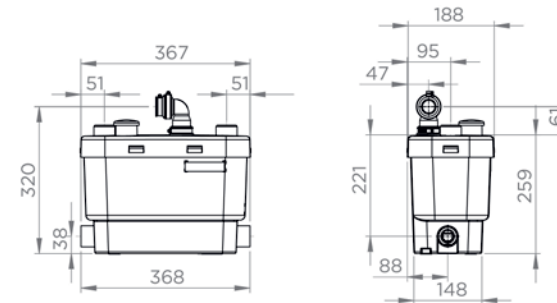

Zubehör

Alarmschaltgerät & Niveauschalter Mini

Artikel	Artikel-Nr.
Alarmschaltgerät	133.00050
Niveauschalter	133.09029
Kabelverschraubung	706.03029
Gegenmutter	706.03039

BRUNNER PUMPEN

Die Angaben können zu jeder Zeit und ohne Vorankündigung ändern.

BRUNNER PUMPEN AG
 Flughafenstrasse 55
 8152 Opfikon-Glattbrugg
 Tel. +41 44 804 2110
 Fax +41 44 804 21 80
 mail@brunnerpumpen.ch

BRUNNER PUMPEN AG
 Via In Paes 82
 6572 Quartino TI
 Tel. +41 91 795 21 25
 Fax +41 91 795 21 26
 mail@brunnerpumpen.ch

BRUNNER PUMPEN AG
 Flawilerstrasse 31
 CH-9500 Wil
 Tel. +41 79 654 01 48
 Fax +41 71 688 82 37
 mail@brunnerpumpen.ch